

1

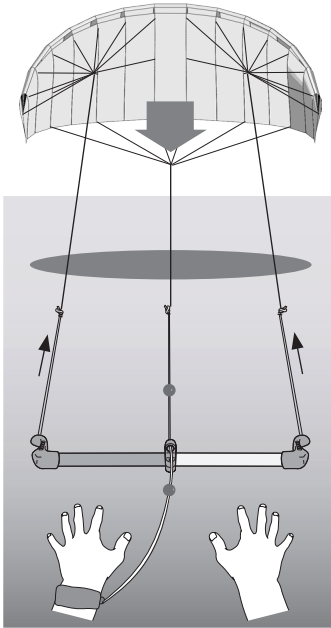

2

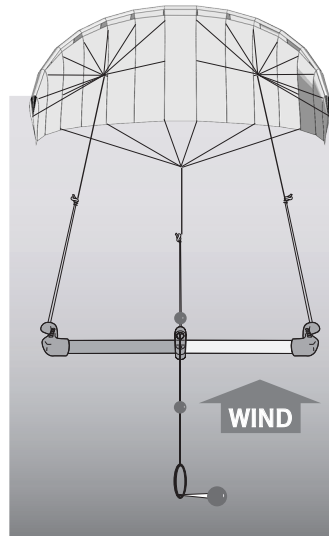

3

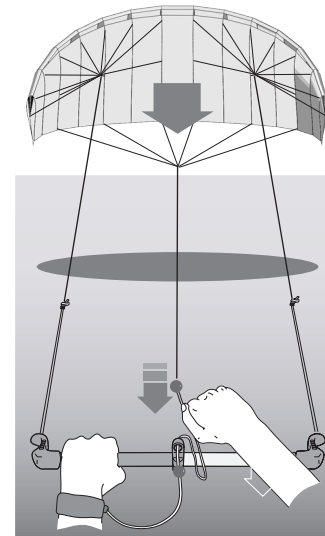

4

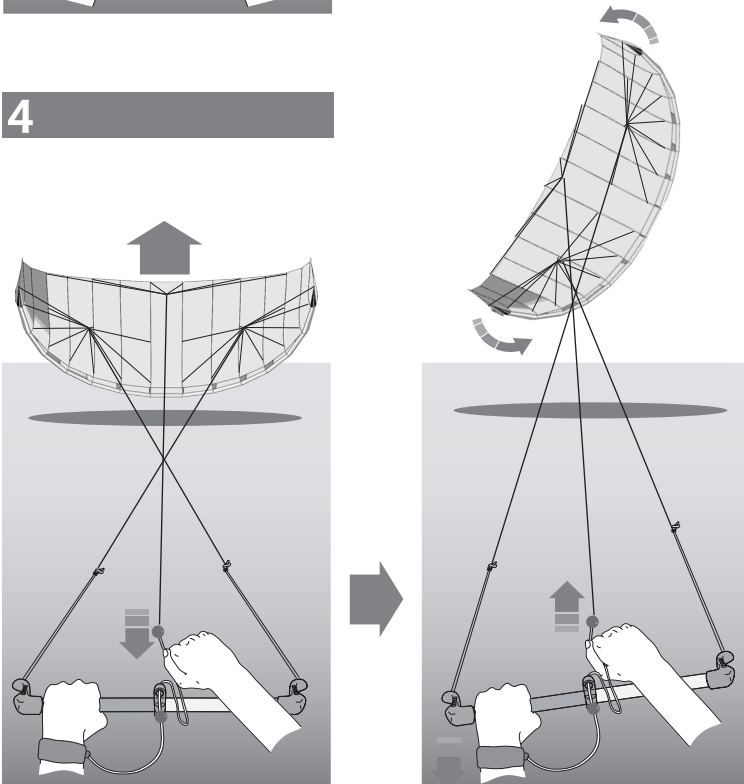

OWNERS MANUAL

As a supplement to the „Advice for flying sport stunt kites“

PRODUKTINFORMATION

Als Ergänzung zum „Ratgeber für das Fliegen von Sportlenkdrachen“

MODE D'EMPLOI

Complément du „Guide de vol des CV de sport pilotables „

INFORMATIÓ DE PRODUCTO

Como complemento a „Guía para el vuelo de cometas acrobática deportivas“

HQ is a trademark by
INVENTO Products & Services GmbH
Klein Feldhus 1
D-26180 Rastede
Tel. +49 44 02 92 62 44
Fax +49 44 02 92 62 29
www.invento-hq.com
service@invento-hq.com

US Distribution by
HQ KITES & DESIGNS U.S.A., INC.
317 Great Bridge Blvd. / Suite C
Chesapeake, VA 23320
Toll free: (888) 318-3600
www.hq-kites-usa.com
sales@hq-kites-usa.com

WWW.POWERKITES.DE

1. Using the safty system

HQ recommend to test the safety system to ensure you can activate it in an emergency. When the kite is powered up, simply let go of the control bar.

If you let go of the control bar the kite will come down to the ground. You are responsible for securing the kite. The best way is to call a helper to fix your kite on the ground.

2. Securing your kite with the bar

If you don't want to fly during a break or to setup your equipment secure your kite with a groundstake as shown in the picture. To be on the safe side put sand or other soft weights on the trailing edge of your kite. It works best if the wind flow is straight towards the kite. Pack away your kite for longer breaks.

3. Landing your kite with the bar

In light winds you only have to pull on the brake lines with one hand until the kite reaches the ground.

To land the kite in strong winds, steer it towards the edge of the windwindow close to the ground and release the bar using the safety system. After landing, walk back to keep tension on the lines, preventing the kite from being blown about. Secure the kite using the process described before.

4. Reversing your kite with the bar

If the kite lands on its leading edge, you can relaunch it by pulling on the brakelines with one hand whilst holding the bar with the other hand. The kite will rise backwards in the air.

As this happens, pull the bar left or right towards you to rotate the kite. If you keep on pulling the brakelines the kite will land on its trailing edge. If you release the brakelines the kite will relaunch.

1. Handhabung des Safety-Systems

HQ empfiehlt das Safety-System zu testen, um damit vertraut zu sein und in Notsituationen entsprechend zu reagieren. Wenn der Drachen fliegt, lassen Sie die Bar einfach los.

Wenn Sie die Controlbar loslassen, wird der Drachen landen. Sie sind verantwortlich für das Sichern des Drachens. Am besten rufen Sie einen Helfer dazu, um den Drachen am Boden zu halten.

2. Drachen sichern mit der Bar

Wenn Sie eine Pause machen oder Ihr Equipment aufbauen, sichern Sie die Matte mit einem Groundstake. Um auf der sicheren Seite zu sein, sichern Sie Ihren Drachen mit Sand oder entsprechenden Gewichten auf der Schleppkante. Am besten funktioniert das, wenn der Wind gerade auf den Drachen trifft. Packen Sie Ihr Equipment ein, wenn Sie für längere Zeit nicht fliegen.

3. Landen des Drachens mit der Bar

Bei leichtem Wind brauchen Sie nur mit einer Hand an den Bremsleinen zu ziehen bis der Drachen den Boden erreicht.

Bei starkem Wind steuern Sie den Drachen zum Windfensterrand in die Nähe des Bodens und lassen dann die Bar los. Damit wird das Safety-System aktiviert. Nach der Landung laufen Sie etwas zurück, damit ein wenig Spannung auf den Leinen bleibt und der Drachen nicht umhergeweht wird. Sichern Sie den, Drachen auf die Art wie es vorher beschrieben wurde.

4. Umdrehen des Drachens mit der Bar

Ist der Drachen auf der Leitkante gelandet, können Sie ihn starten, indem Sie mit einer Hand an den Bremsleinen ziehen und mit der anderen Hand weiterhin die Bar halten. Der Drachen wird rückwärts aufsteigen.

Wenn das passiert, ziehen Sie die Bar rechts oder links zu sich heran, um den Drachen zu drehen. Wenn Sie weiterhin an den Bremsleinen ziehen, wird der Drachen auf seiner Schleppkante landen. Wenn Sie die Bremsleinen loslassen, wird der Drachen starten.

1. Manipulation du système de sécurité

HQ recommande de s'entraîner avec le système de sécurité afin de se familiariser avec son fonctionnement et de pouvoir réagir sûrement en cas d'urgence. Lorsque l'aile vole, il suffit de relâcher la barre.

L'aile se dirige vers le sol lorsque vous relâchez la barre. Vous devez alors sécuriser le cerf-volant. Le mieux est de faire appel à un assistant qui maintient l'aile au sol.

2. Sécuriser l'aile avec la barre

Lorsque vous faites une pause ou assemblez votre équipement, sécurisez votre aile avec un piquet (Groundstake). Pour ne rien laisser au hasard, sécuriser l'aile en la lestant de sable ou autre sur le bord de fuite. Ceci fonctionne mieux lorsque l'aile est face au vent. Si vous faites une pause prolongée, remballiez votre équipement.

3. Atterrissage avec la barre

Par vent léger, il suffit de tirer d'une main sur les lignes de frein jusqu'à ce l'aile se pose au sol.

Par vent fort, diriger l'aile vers le sol au bord de la fenêtre de vent et relâcher la barre pour activer le système de sécurité. Après l'atterrissage, reculer de quelques pas pour garder les lignes tendues et empêcher que l'aile soit emportée par le vent. Sécuriser ensuite le cerf-volant en procédant comme décrit plus haut.

4. Inverser l'aile avec la barre

Si l'aile atterrit sur le bord d'attaque, vous pouvez la redécoller en tirant d'une main sur les lignes de frein tout en maintenant la barre de l'autre main. L'aile s'élève alors à reculons.

Pour redresser l'aile, rapprocher ensuite le côté droite ou gauche de la barre. Si vous continuez de tirer sur les freins, l'aile atterrit sur son bord de fuite. Si vous relâchez les lignes de frein, l'aile décolle.

1. Manejo del sistema de seguridad

HQ recomienda probar el sistema de seguridad para familiarizarse con él y para poder reaccionar correctamente en situaciones de emergencia. Cuando la cometa esté volando simplemente suelte la barra.

Si suelta la barra de control, la cometa aterrizará. Ud. es el responsable de asegurar la cometa. Es recomendable que solicite ayuda a alguien para mantener la cometa en el suelo.

2. Asegure la cometa con la barra

Quando vaya a hacer una pausa o montar su equipo, asegure la cometa con una estaca para el suelo. Para mayor seguridad, sujete su cometa con arena o con peso adecuados sobre el borde de fuga. Esto funciona mejor cuando el viento está perpendicular a la cometa. Empaquete su equipo si no va a volar durante mucho tiempo.

3. Aterrizaje de la cometa con la barra

Con vientos flojos sólo necesita tirar con una mano de la línea de freno hasta que la cometa alcance el suelo.

Con vientos fuertes lleve la cometa hacia el borde de la ventana de viento, cerca del suelo, y luego suelte la barra. De esta manera se activa el sistema de seguridad. Después del aterrizaje, retroceda ligeramente para que se mantenga un poco la tensión en las líneas y que el viento no se lleve la cometa. Asegure la cometa de la forma descrita anteriormente.

4. Giro en círculos de la cometa con la barra

En caso de que la cometa haya aterrizado sobre el borde de ataque, puede hacer que despegue tirando con una mano de las líneas de freno y sujetando la barra con la otra. La cometa se levantará en sentido contrario.

En este caso, acerque la barra hacia Ud. por la derecha o izquierda para hacer girar la cometa. Si sigue tirando de las líneas de freno, la cometa aterrizará sobre su borde de fuga. Si suelta las líneas de freno, la cometa despegará.